



MINISTERUL EDUCAȚIEI NAȚIONALE

UNIVERSITATEA „VASILE ALECSANDRI” DIN BACĂU

Calea Mărășești, Nr. 157, Bacău, 600115
Tel. ++40-234-542411, fax ++40-234-545753
e-mail: rector@ub.ro , <http://www.ub.ro>



APROBAT :

**RECTOR
PROF.UNIV.DR. ING. VALENTIN NEDEFF**

**DIRECTOR GENERAL ADMINISTRATIV
ING. CIPRIAN DRUGA**

**DOCUMENTATIA DE ATRIBUIRE PENTRU
INCHIRIEREA DE SPATII DIN CADRUL CAMPUSULUI
SPIRU HARET NR. 8**

**SERVICIUL ACHIZITII PUBLICE
EC. RUSEI DAN**

Calea Marasesti, nr. 157, Bacau, Romania
Tel: 0234/542.411 ; fax: 0234/545.753

1/24



MINISTERUL EDUCAȚIEI NAȚIONALE

UNIVERSITATEA „VASILE ALECSANDRI” DIN BACĂU

Calea Mărășești, Nr. 157, Bacău, 600115
Tel. ++40-234-542411, fax ++40-234-545753
e-mail: rector@ub.ro , <http://www.ub.ro>



I. FIȘA DE DATE A ACHIZIȚIEI

I. a. AUTORITATEA CONTRACTANTĂ

Denumire: UNIVERSITATEA „VASILE ALECSANDRI” DIN BACAU		
Adresă: Strada Calea Marasesti, nr. 157		
Localitate: Bacau	Cod poștal: 600115	Țara: ROMANIA
Persoana de contact: RUSEI DAN	Telefon: 0234/542.411 0234/581.080 (Serviciul Achizitii)	
În atenția : Serviciu Achizitii Publice	Mobil: 0743151927 (Numai pt urgente)	
E-mail: rector@ub.ro , dan.rusei@ub.ro	Fax: 0234/545.753 0234/581.080 (Serviciu Achizitii)	
Adresa de internet: www.ub.ro		

I.b Principala activitate sau activități ale autorității contractante

<input type="checkbox"/> ministere ori alte autorități publice centrale inclusiv cele subordonate la nivel regional sau local <input type="checkbox"/> agenții naționale <input type="checkbox"/> autorități locale <input type="checkbox"/> alte institutii guvernate de legea publică <input type="checkbox"/> instituție europeană/organizație internațională <input checked="" type="checkbox"/> altele (specificați) <u>Institutie de invatamant public</u>	<input type="checkbox"/> servicii publice centrale <input type="checkbox"/> apărare <input type="checkbox"/> ordine publică/siguranță națională <input type="checkbox"/> mediu <input type="checkbox"/> economico-financiare <input type="checkbox"/> sănătate <input type="checkbox"/> construcții și amenajarea teritoriului <input type="checkbox"/> protecție socială <input type="checkbox"/> cultură, religie și actv. recreative <u>X educație</u> <input type="checkbox"/> activități relevante <input type="checkbox"/> energie <input type="checkbox"/> apă <input type="checkbox"/> poștă <input type="checkbox"/> transport <input type="checkbox"/> altele (specificați) _____
---	---

Autoritatea contractantă achiziționează în numele altei autorități contractante

DA NU

Alte informații și/sau clarificări pot fi obținute:	
	<input checked="" type="checkbox"/> la adresa mai sus menționată <input type="checkbox"/> altele:

Calea Marasesti, nr. 157, Bacau, Romania
Tel: 0234/542.411 ; fax: 0234/545.753

2/24



MINISTERUL EDUCAȚIEI NAȚIONALE

UNIVERSITATEA „VASILE ALECSANDRI” DIN BACĂU

Calea Mărășești, Nr. 157, Bacău, 600115
Tel. ++40-234-542411, fax ++40-234-545753
e-mail: rector@ub.ro , <http://www.ub.ro>



Date limită de primire a solicitărilor de clarificări :		
Data: 03.04.2014		
Ora limită : 10.00		
Adresa : Registratura Universitatii „Vasile Alecsandri” din Bacau , Calea Marasesti nr. 157, corp D, etaj 1, Bacau		
Data limită de transmitere a răspunsului la clarificări : 03.04.2014 ora 16.00		
Instituția responsabilă pentru soluționarea contestațiilor		
Denumire: Universitatea „Vasile Alecsandri” din Bacau		
Adresă: Calea Marasesti nr. 157		
Localitate: Bacau	Cod poștal: 600115	Țara: ROMANIA
E-mail: rector@ub.ro	Telefon: +40 234542411	
Adresă internet:	Fax: +40 234545753	

II. OBIECTUL CONTRACTULUI

II.1) Descriere

II.1.1) Denumire contract:	Inchiriere spatii in cadrul campusului Spiru Haret nr. 8	
II. 1. 2) Procedura se finalizează prin :	Contract de inchiriere: X	
II. 1.3) Durata contractului de inchiriere :	pina la 31.12.2014	
II.1.4) Divizare pe loturi	DA X NU <input type="checkbox"/>	
Ofertele se depun pe:	Un singur lot <input type="checkbox"/> Unul sau mai multe X Toate loturile <input type="checkbox"/>	
Alte informatii referitoare la loturi: nu este cazul		
II.1.7) Ofertele alternative sunt acceptate	DA <input type="checkbox"/>	NU X

II.2) Cantitatea sau scopul contractului

II.2.1) Total cantități / prestații servicii / lucrări (se vor include eventuale suplimentări și opțiuni, dacă exista) – CONFORM CAIETULUI DE SARCINI		
II.2.2) Opțiuni (dacă există)	DA <input type="checkbox"/>	NU X

III. Condiții specifice contractului

III.1) Alte condiții particulare referitoare la contract (dupa caz)	DA <input type="checkbox"/>	NU X
III.1.1. Contract rezervat	DA <input type="checkbox"/>	NU X
III.1.2. Altele		

Calea Marasesti, nr. 157, Bacau, Romania
Tel: 0234/542.411 ; fax: 0234/545.753

3/24



MINISTERUL EDUCAȚIEI NAȚIONALE

UNIVERSITATEA „VASILE ALECSANDRI” DIN BACĂU

Calea Mărășești, Nr. 157, Bacău, 600115
Tel. ++40-234-542411, fax ++40-234-545753
e-mail: rector@ub.ro , <http://www.ub.ro>



III.2) PROCEDURA

III.2.1) Procedura selectată			
Licitație deschisă	<input checked="" type="checkbox"/>	Negociere cu anunț de participare	<input type="checkbox"/>
Licitație restrânsă	<input type="checkbox"/>	Negociere fără anunț de participare	<input type="checkbox"/>
Licitație restrânsă accelerată	<input type="checkbox"/>	Cerere de oferte	<input type="checkbox"/>
Dialog competitiv	<input type="checkbox"/>	Concurs de soluții	<input type="checkbox"/>

IV. CRITERII DE CALIFICARE

IV.1) Situația personală a candidatului /oferantului	
Declarații privind eligibilitatea Solicitat <input checked="" type="checkbox"/> Nesolicitat <input type="checkbox"/>	Cerință obligatorie: prezentare formular 12 A Certificat de participare la licitație cu ofertă independentă- Formularul nr.314
Declarație privind neîncadrarea în prevederile art. 181 Solicitat <input checked="" type="checkbox"/> Nesolicitat <input type="checkbox"/>	Cerință obligatorie: completare formular 12 B Cerinta obligatorie. Declaratia va fi prezentata in original prin completarea Formularului 12 B.
Declarație privind calitatea de participant la procedura Solicitat <input checked="" type="checkbox"/> Nesolicitat <input type="checkbox"/>	Completare formular nr. 5
Declarație pe propria răspundere privind neincadrarea in prevederile art. 691(evitarea conflictului de interese) din O.U.G. nr. 34/2006	Declarație pe propria răspundere privind neincadrarea in prevederile art. 691(evitarea conflictului de interese) din O.U.G. nr. 34/2006,aprobata cu modificari si completari prin Legea nr. 337/2006, cu modificarile si completarile ulterioare. Persoanele ce detin functie de decizie privind organizarea si desfasurarea prezentei proceduri de atribuire sunt: RECTOR - Prof.univ.dr.ing. Valentin Nedef; DIRECTOR GENERAL ADMINISTRATIV - Ing. Ciprian Druga; Ec. Gabriela Serban, Ing. Carmen Dumitras, Ec. Rusei Dan, Ing. Maria Cosa, Jr. Emil Balint, Ec. Mihaela Mustea, Ec. Cristina Bordianu, Ing. Radu Rastoaca Formular nr. 3
IV.2) Capacitatea de exercitare a activității profesionale (înregistrare)	
Persoane juridice/fizice române Solicitat <input checked="" type="checkbox"/> Nesolicitat <input type="checkbox"/>	Cerință obligatorie: Certificatul constatator eliberat de Oficiul Registrului Comertului de pe lângă instanța

Calea Marasesti, nr. 157, Bacau, Romania
Tel: 0234/542.411 ; fax: 0234/545.753

4/24



MINISTERUL EDUCAȚIEI NAȚIONALE

UNIVERSITATEA „VASILE ALECSANDRI” DIN BACĂU

Calea Mărășești, Nr. 157, Bacău, 600115
Tel. ++40-234-542411, fax ++40-234-545753
e-mail: rector@ub.ro , <http://www.ub.ro>



	competența, în original, copie legalizată sau xerocopie certificată pentru conformitate cu originalul cu semnătura și ștampila din care să rezulte adresa actuală și obiectul de activitate al societății.
Persoane juridice /fizice străine Solicitat X Nesolicitat <input type="checkbox"/>	Cerință obligatorie: Pentru a-și demonstra capacitatea de exercitare a activității profesionale operatorul economic va prezenta documente edificatoare prin care să dovedească forma de înregistrare ca persoană fizică sau juridică. Documentele vor fi prezentate în traducere legalizată.
IV. 3.) Situația economico-financiară	
Informații privind situația economico-financiară Solicitat <input type="checkbox"/> Nesolicitat X	NU ESTE CAZUL
IV.4.) Capacitatea tehnică și/sau profesională	
Informații privind capacitatea tehnică Solicitat <input type="checkbox"/> Nesolicitat X	NU ESTE CAZUL
Informații privind subcontractanții (DACA ESTE CAZUL) NU SE ADMIT SUBCONTRACTANȚI	NU SE ADMIT SUBCONTRACTANȚI
IV.5. Dacă este aplicabil, modul de selectare	NU ESTE CAZUL
Alte autorizări specifice domeniilor de activitate Solicitat <input type="checkbox"/> Nesolicitat X	NU ESTE CAZUL

NEPREZENTAREA ÎN URMA RESOLICITĂRII (dacă este cazul) A MINIM UNUI DOCUMENT DE CALIFICARE DUCE AUTOMAT LA DESCALIFICAREA OPERATORULUI ECONOMIC.

V. PREZENTAREA OFERTEI

V.1) Limba de redactare a ofertei	ROMANA
V.2) Perioada de valabilitate a ofertei	30 de zile
V.3) Garanție de participare Solicitat X Nesolicitat <input type="checkbox"/>	Cuantumul garanției de participare este de 100 lei pentru fiecare lot (reper) din caietul de sarcini. Forma de constituire a garanției: - ordin de plată, însoțit de extrasul de cont,

Calea Marasesti, nr. 157, Bacau, Romania
Tel: 0234/542.411 ; fax: 0234/545.753

5/24



MINISTERUL EDUCAȚIEI NAȚIONALE

UNIVERSITATEA „VASILE ALECSANDRI” DIN BACĂU

Calea Mărășești, Nr. 157, Bacău, 600115
Tel. ++40-234-542411, fax ++40-234-545753
e-mail: rector@ub.ro , <http://www.ub.ro>



	<p>confirmat de banca emitenta din care sa reiasa transferul sumei afrente in contul Autoritatii Contractante, cu cel puțin o zi înainte.</p> <p>Contul autoritatii contractante este : RO74TREZ061504601X000440</p> <p>sau</p> <p>Cash, prin depunerea la casieria institutiei noastre din Calea Marasesti nr. 157, corp D, etaj 1. Perioada de valabilitate a garanției pentru participare: 30 de zile de la data deschiderii ofertelor;</p>
V.4) Modul de prezentare a propunerii tehnice	Nu este cazul
V.5) Modul de prezentare a propunerii financiare	<p>Completarea formularelor:</p> <p>a) „Formular de ofertă”</p> <p>OFERTA SE VA FACE IN LEI/LUNA PENTRU FIECARE SPATIU (LOCATIE SAU REPER) OFERIT SPRE INCHIRIERE</p>
V.6) Prezentarea ofertei a) adresa la care se depune oferta b) data limită pentru depunerea ofertei c) numărul de exemplare în copie d) mod de prezentare	<p>Registratura Universitatii „Vasile Alecsandri” din Bacau, Calea Marasesti nr. 157, corp D etaj 1.</p> <p>08/04/2014 ora 9³⁰</p> <p>1 EXEMPLAR IN COPIE</p> <p>Ofertele cuprinzând dovada constituirii garanției de participare (daca este cazul), documentele de calificare, propunerea tehnică și propunerea financiară se vor depune în plicuri sigilate, separate astfel:</p> <ul style="list-style-type: none">- plicul I: - va conține <i>documentele de calificare</i>;- se va inscripționa “Documente de calificare” și datele de identificare ale ofertantului.- plicul II: - va conține <i>documentele privind oferta financiară</i>, în original;- se va inscripționa “Oferta financiară - original” și datele de identificare ale ofertantului;- plicul III: - va conține <i>documentele privind</i>



MINISTERUL EDUCAȚIEI NAȚIONALE

UNIVERSITATEA „VASILE ALECSANDRI” DIN BACĂU

Calea Mărășești, Nr. 157, Bacău, 600115
Tel. ++40-234-542411, fax ++40-234-545753
e-mail: rector@ub.ro , <http://www.ub.ro>



	<p>oferta financiară, în copie</p> <ul style="list-style-type: none">- se va inscripționa “Oferta financiară - copie” și datele de identificare ale ofertantului.- plicul IV: - va conține <i>documentele de calificare in copie</i>;- se va inscripționa “Documente de calificare copie” și datele de identificare ale ofertantului.- plicul V: - va conține dovada constituirii garanției de participare.- se va inscripționa „Garanție de participare”. <p>Plicurile I, II, III, IV și V se vor introduce într-un plic exterior, închis corespunzător și netransparent, plic pe care se va înscrie Ofertă închiriere spații din cadrul campusului Spiru Haret nr. 8, MENTIONANDU-SE CLAR „A NU SE DESCHIDE ÎNAINTE DE DATA de 08.04.2014 ora 11.00 ”.</p> <p>Pe lângă documentele de calificare, cele cuprinse în propunerea financiară solicitată se vor prezenta și următoarele documente:</p> <ul style="list-style-type: none">a) Scrisoarea de înaintare Ofertantul trebuie să prezinte scrisoarea de înaintare conform formularului anexat., ea fiind lipită de plicul exterior;b) Împuternicirea scrisă din partea ofertantului, pentru persoanele desemnate să participe la activitatea de deschidere a ofertelor, ea fiind lipită de plicul exterior.
<p>V.7) Posibilitatea retragerii sau modificării ofertei</p>	<ol style="list-style-type: none">1. Ofertele pot fi retrase sau modificate până la data și ora limită stabilite pentru depunere la Registratura Universității din Bacău.2. Ofertele sunt declarate întârziate dacă sunt depuse la alta adresă decât cea menționată la pct. V.6. lit. a , sau după data și ora limită stabilite la pct. V.6 lit. b.
<p>V.8) Deschiderea ofertelor</p>	<p>Data, ora și locul deschiderii ofertelor: 08.04.2014 ora 11.00 Universitatea „Vasile Alecsandri” din Bacău, str. Calea Marasesti, nr.157, Corp D etaj 1 camera 109, Serviciul Achizitii Publice Condiții pentru participanții la ședința de</p>



MINISTERUL EDUCAȚIEI NAȚIONALE

UNIVERSITATEA „VASILE ALECSANDRI” DIN BACĂU

Calea Mărășești, Nr. 157, Bacău, 600115
Tel. ++40-234-542411, fax ++40-234-545753
e-mail: rector@ub.ro , <http://www.ub.ro>



	deschidere: - reprezentanții firmelor ofertante, vor participa la ședința de deschidere a ofertelor pe baza unei împuterniciri emise de reprezentantul legal al ofertantului.
--	---

VI. CRITERII DE ATRIBUIRE

VI.1) Prețul cel mai mare pe locație/reper din caietul de sarcini

- pentru spații cu destinația birouri din cadrul corpului K tariful minim acceptat este de 1 euro pe m.p.
- pentru spații cu destinația comerț cu amanuntul în partea de sud vest a campusului Spiru Haret (în spatele caminului nr. 3), tariful minim acceptat este de 100 lei/m.p.

Detalii privind aplicarea algoritmului de calcul : Nu este cazul.

VII. ATRIBUIREA CONTRACTULUI/ ÎNCHEIEREA ACORDULUI-CADRU

VII.1 Ajustarea prețului contractului DA <input type="checkbox"/> NU <input checked="" type="checkbox"/>	 NU
VII.2. Garanția de bună execuție a contractului DA <input checked="" type="checkbox"/> NU <input type="checkbox"/>	Dupa atribuirea contractului se va constitui garanția de bună execuție care va avea un quantum echivalent cu plata în avans pe 1 luni a chiriei/locație.

(2) Toate clauzele contractuale cuprinse în modelul de contract atașat documentației de atribuire sunt imperative și nu pot face obiectul unei negocieri. Prin depunerea ofertei se înțelege că operatorul economic este de acord cu toate clauzele contractuale.

**INTOCMIT :
SEF SERVICIUL ACHIZITII PUBLICE
EC. RUSEI DAN**



MINISTERUL EDUCAȚIEI NAȚIONALE

UNIVERSITATEA „VASILE ALECSANDRI” DIN BACĂU

Calea Mărășești, Nr. 157, Bacău, 600115
Tel. ++40-234-542411, fax ++40-234-545753
e-mail: rector@ub.ro , <http://www.ub.ro>



ROMÂNIA

MINISTERUL EDUCAȚIEI, CERCETĂRII, TINERETULUI ȘI SPORTULUI
UNIVERSITATEA „VASILE ALECSANDRI” DIN BACĂU
Str. Calea Mărășești, Nr. 157, Bacău 600115
Tel. ++40-234-542411, tel./fax ++40-234-545753
www.ub.ro; e-mail: rector@ub.ro



CAIET DE SARCINI - REPER NR. _1_

- 1) **Obiectul închirierii** : Spațiile/terenurile licitate pentru închiriere se află în proprietatea Universității „Vasile Alecsandri” din Bacău, cu sediul în Bacău, Str. Spiru Haret, Nr. 8, Bacău, 600115, instituție de învățământ superior de stat.
Închirierea este motivată de disponibilitatea temporară a spațiilor.
- 2) **Suprafața spațiului/terenului** : suprafata utila 70,11 mp
- 3) **Amplasament**: Campus Spiru Haret,
Adresa: Spiru Haret, nr.8
Corp K, 5 incaperi situate la parter
- 4) **Tipul activității** *: activitate de birou
- 5) **Domeniul de activitate**:
 - Comerț cu amănuntul care nu se efectuează prin magazine-Cod CAEN Rev. 1 (5263)
 - Comerț cu amănuntul efectuat în afara magazinelor, standurilor, chișcărilor și piețelor-Cod CAEN Rev. 2 (4799)
 - Birouri
- 6) **Specificarea utilităților de care dispune Corp K**:
 - Energie termică – cu centrală proprie;
 - Energie electrică – dispune / furnizată de E-on ;
 - Apă potabilă – furnizată de C.R.A. Bacău;
 - Apă caldă menajeră;
 - Supraveghere video și barieră pentru traficul auto la intrarea în campusul universitar;
 - Acces internet;
- 7) **Tariful minim acceptat**: 1 euro/mp/lună
- 8) **Garantia de participare la licitație**: 100 lei
- 9) **Garantia** lei constituita după atribuirea contractului



MINISTERUL EDUCAȚIEI NAȚIONALE

UNIVERSITATEA „VASILE ALECSANDRI” DIN BACĂU

Calea Mărășești, Nr. 157, Bacău, 600115
Tel. ++40-234-542411, fax ++40-234-545753
e-mail: rector@ub.ro , <http://www.ub.ro>



ROMÂNIA

MINISTERUL EDUCAȚIEI, CERCETĂRII, TINERETULUI ȘI SPORTULUI
UNIVERSITATEA „VASILE ALECSANDRI” DIN BACĂU

Str. Calea Mărășești, Nr. 157, Bacău 600115
Tel. ++40-234-542411, tel./fax ++40-234-545753
www.ub.ro; e-mail: rector@ub.ro



Schita spatiului/terenului temporar disponibil: 70,11 mp Corp K

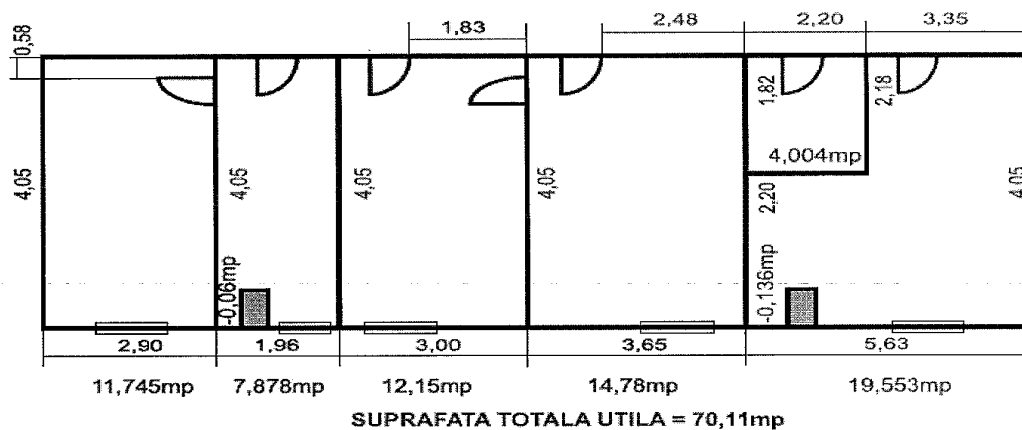



MINISTERUL EDUCAȚIEI NAȚIONALE

UNIVERSITATEA „VASILE ALECSANDRI” DIN BACĂU

Calea Mărășești, Nr. 157, Bacău, 600115
Tel. ++40-234-542411, fax ++40-234-545753
e-mail: rector@ub.ro , <http://www.ub.ro>



ROMÂNIA

MINISTERUL EDUCAȚIEI, CERCETĂRII, TINERETULUI ȘI SPORTULUI
UNIVERSITATEA „VASILE ALECSANDRI” DIN BACĂU

Str. Calea Mărășești, Nr. 157, Bacău 600115
Tel. ++40-234-542411, tel./fax ++40-234-545753
www.ub.ro; e-mail: rector@ub.ro



CAIET DE SARCINI - REPER NR. _2_

- 1) **Obiectul închirierii** : Spațiile/terenurile licitate pentru închiriere se află în proprietatea Universității „Vasile Alecsandri” din Bacău, cu sediul în Bacău, Str. Spiru Haret, Nr. 8, Bacău, 600115, instituție de învățământ superior de stat.
Închirierea este motivată de disponibilitatea temporară a spațiilor.
- 2) **Suprafața spațiului/terenului** : suprafata utila 6 mp
- 3) **Amplasament**: Campus Spiru Haret,
Adresa: Spiru Haret, nr.8
Teren situat in partea de sud vest a Campusului Marasesti la limita de proprietate cu Str. Spiru Haret si SC Romstal
- 4) **Tipul activității ***: activitate de desfacere gustari calde (ceai , cafea, produse de patiserie)
- 5) **Domeniul de activitate**:
 Comerț cu amănuntul care nu se efectuează prin magazine-Cod CAEN Rev. 1 (5263)
 Comerț cu amănuntul efectuat în afara magazinelor, standurilor, chioșcurilor și piețelor-Cod CAEN Rev. 2 (4799)
 Birouri
- 6) **Specificarea utilităților de care dispune terenul**:
 Energie termică – cu centrală proprie;
 Energie electrică – dispune / furnizată de E-on ;
 Apă potabilă – furnizată de C.R.A. Bacău;
 Apă caldă menajeră;
 Supraveghere video și barieră pentru traficul auto la intrarea în campusul universitar;
 Acces internet;
- 7) **Nota**: *Chiriasul se poate racorda la instalatia electrica a Caminului 3, cu contor de energie electrica separat, iar cheltuielile privind racordul vor fi suportate de chirias. La incetarea contractului chiriasul va aduce terenul la forma initiala.*
- 8) **Tariful minim acceptat**: 100 lei/mp/lună
- 9) **Garantia de participare la licitație**: 100 lei
- 10) **Garantia**: lei constituita dupa atribuirea contractului



MINISTERUL EDUCAȚIEI NAȚIONALE

UNIVERSITATEA „VASILE ALECSANDRI” DIN BACĂU

Calea Mărășești, Nr. 157, Bacău, 600115
Tel. ++40-234-542411, fax ++40-234-545753
e-mail: rector@ub.ro, <http://www.ub.ro>



ROMÂNIA

MINISTERUL EDUCAȚIEI, CERCETĂRII, TINERETULUI ȘI SPORTULUI
UNIVERSITATEA „VASILE ALECSANDRI” DIN BACĂU

Str. Calea Mărășești, Nr. 157, Bacău 600115
Tel. ++40-234-542411, tel./fax ++40-234-545753
www.ub.ro; e-mail: rector@ub.ro



Schita spatiului/terenului temporar disponibil: 6 mp Campus Spiru Haret

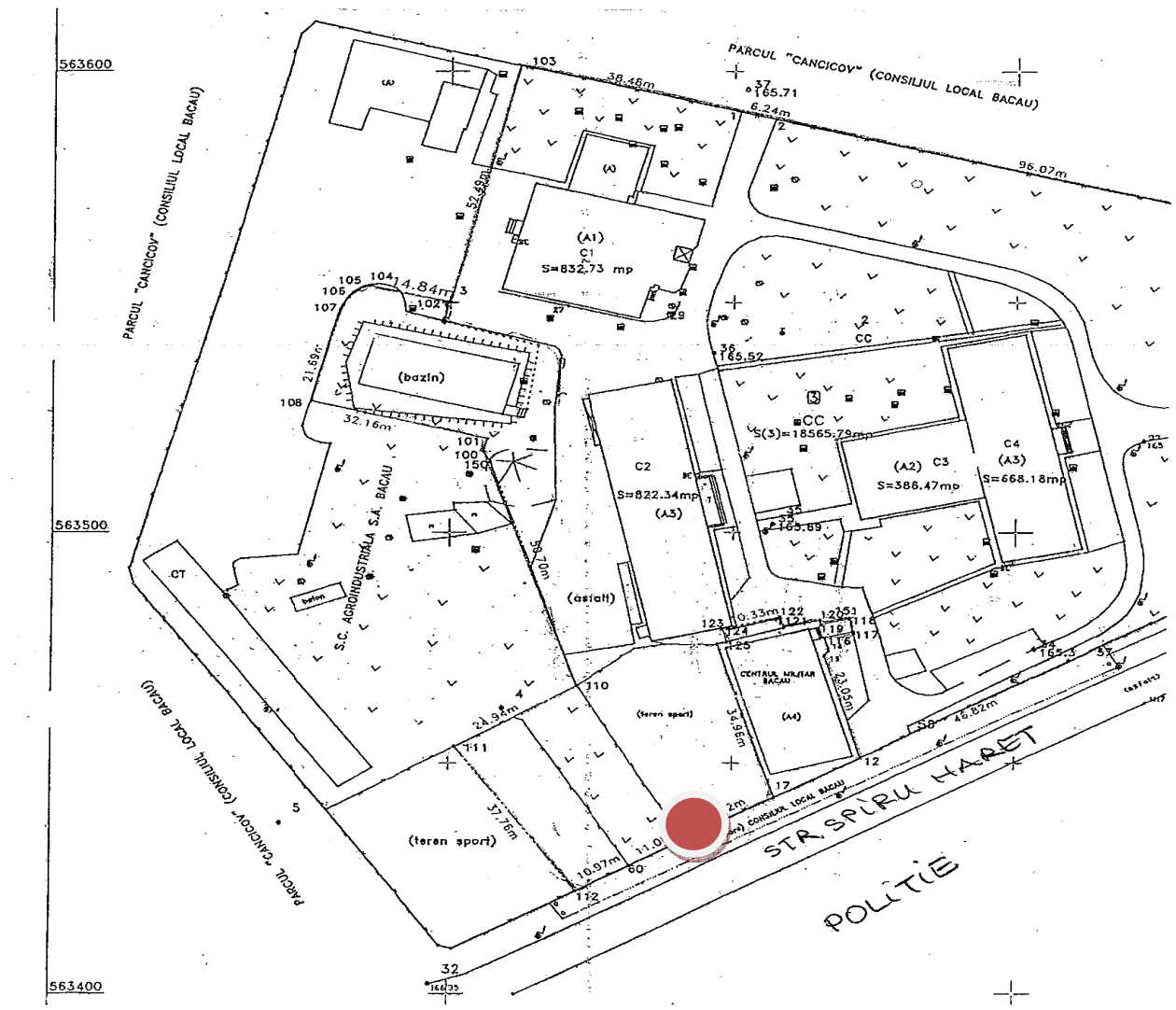

Calea Marasesti, nr. 157, Bacau, Romania
Tel: 0234/542.411 ; fax: 0234/545.753

12/24



MINISTERUL EDUCAȚIEI NAȚIONALE

UNIVERSITATEA „VASILE ALECSANDRI” DIN BACĂU

Calea Mărășești, Nr. 157, Bacău, 600115
Tel. ++40-234-542411, fax ++40-234-545753
e-mail: rector@ub.ro , <http://www.ub.ro>



FORMULARE SI MODELE



MINISTERUL EDUCAȚIEI NAȚIONALE

UNIVERSITATEA „VASILE ALECSANDRI” DIN BACĂU

Calea Mărășești, Nr. 157, Bacău, 600115
Tel. ++40-234-542411, fax ++40-234-545753
e-mail: rector@ub.ro, <http://www.ub.ro>



Operator economic

Formular nr. 12B

(denumirea/numele)

DECLARAȚIE

privind neîncadrarea în situațiile prevăzute la art. 181
din Ordonanța de urgență a Guvernului nr. 34/2006

Subsemnatul(a) _____ (denumirea, numele operatorului economic), în calitate de ofertant la procedura de licitație deschisă pentru atribuirea contractului de închiriere având ca obiect închirierea de spații din cadrul campusului Spiru Haret nr. 8, la data de _____ (zi/lună/an), organizată de Universitatea „Vasile Alecsandri” din Bacău, declar pe propria răspundere că:

a) nu sunt în stare de faliment ori lichidare, afacerile mele nu sunt conduse de un administrator judiciar sau activitățile mele comerciale nu sunt suspendate și nu fac obiectul unui aranjament cu creditorii. De asemenea, nu sunt într-o situație similară cu cele anterioare, reglementată prin lege;

b) nu fac obiectul unei proceduri legale pentru declararea mea în una dintre situațiile prevăzute la lit. a);

c) mi-am îndeplinit obligațiile de plată a impozitelor, taxelor și contribuțiilor de asigurări sociale către bugetele componente ale bugetului general consolidat, în conformitate cu prevederile legale în vigoare în România sau în țara în care sunt stabilit până la data solicitată _____;

c¹) în ultimii 2 ani **mi-am îndeplinit** în mod defectuos obligațiile contractuale, din motive imputabile mie, fapt care a produs sau este de natură să producă grave prejudicii beneficiarilor mei;

d) nu am fost condamnat, în ultimii 3 ani, prin hotărârea definitivă a unei instanțe judecătorești, pentru o faptă care a adus atingere eticii profesionale sau pentru comiterea unei greșeli în materie profesională.

Subsemnatul declar că informațiile furnizate sunt complete și corecte în fiecare detaliu și înțeleg că autoritatea contractantă are dreptul de a solicita, în scopul verificării și confirmării declarațiilor, orice documente doveditoare de care dispun.

Înțeleg că în cazul în care această declarație nu este conformă cu realitatea sunt pasibil de încălcarea prevederilor legislației penale privind falsul în declarații.

Operator economic,

(semnătură autorizată)



MINISTERUL EDUCAȚIEI NAȚIONALE

UNIVERSITATEA „VASILE ALECSANDRI” DIN BACĂU

Calea Mărășești, Nr. 157, Bacău, 600115
Tel. ++40-234-542411, fax ++40-234-545753
e-mail: rector@ub.ro , <http://www.ub.ro>



FORMULAR 3

DECLARAȚIE

privind neîncadrarea în situațiile prevăzute la art. 69¹
din Ordonanța de Urgență a Guvernului nr. 76/2010

Subsemnatul(a)..... (denumirea, numele operatorului economic), în calitate de ofertant la procedura de licitație deschisă pentru atribuirea contractului de închiriere având ca obiect închirierea de spații din cadrul campusului Spiru Haret nr. 8, la data de (zi/lună/an), organizată de Universitatea „Vasile Alecsandri” din Bacău, declar pe proprie răspundere că:

- Nu avem membri în cadrul Consiliului de administrație, de conducere sau supervizare, acționari ori asociați persoane care sunt soț - soție, ruda sau afin până la gradul al IV inclusiv sau care se afla în relații comerciale cu persoane ce dețin funcții de decizie în cadrul autorității contractante.

Subsemnatul declar că informațiile furnizate sunt complete și corecte în fiecare detaliu și înțeleg că autoritatea contractantă are dreptul de a solicita, în scopul verificării și confirmării declarațiilor, orice documente doveditoare de care dispun.

Înțeleg că în cazul în care această declarație nu este conformă cu realitatea sunt pasibil de încălcarea prevederilor legislației penale privind falsul în declarații.

Nota: Persoanele ce dețin funcție de decizie la nivel de universitate în cazul prezentei proceduri de atribuire sunt: RECTOR - Prof.univ.dr.ing. Valentin Nedeff; DIRECTOR GENERAL ADMINISTRATIV - Ing. Ciprian Druga; Ec. Gabriela Serban, Ing. Carmen Dumitras, Ec. Rusei Dan, Ing. Maria Cosa, Jr. Emil Balint, Ec. Mihaela Mustea. Ing. Radu Rastoaca, Ec. Cristina Bordianu.

A se completa de către fiecare ofertant.

Operator economic,

.....

(semnătura autorizată)

(semnătura autorizată)



MINISTERUL EDUCAȚIEI NAȚIONALE

UNIVERSITATEA „VASILE ALECSANDRI” DIN BACĂU

Calea Mărășești, Nr. 157, Bacău, 600115
Tel. ++40-234-542411, fax ++40-234-545753
e-mail: rector@ub.ro , <http://www.ub.ro>



FORMULAR 8

DECLARAȚIE
privind calitatea de participant la procedură

1. Subsemnatul, reprezentant împuternicit al (denumirea operatorului economic), declar pe propria răspundere, sub sancțiunile aplicate faptei de fals în acte publice, că, la procedura de licitație deschisă, având ca obiect închirierea de spații din cadrul campusului Spiru Haret nr. 8, la data de (zi/lună/an) organizată de Universitatea Vasile Alecsandri din Bacău, particip și depun ofertă:

- în nume propriu;
 ca asociat în cadrul asociației;
 ca subcontractant al

(Se bifează opțiunea corespunzătoare)

2. Subsemnatul declar că:

- nu sunt membru al niciunui grup sau rețele de operatori economici;
 sunt membru în grupul sau rețeaua a cărei listă cu date de recunoaștere o prezint în anexă.
(Se bifează opțiunea corespunzătoare)

3. Subsemnatul declar că voi informa imediat autoritatea contractantă dacă vor interveni modificări în prezenta declarație la orice punct pe parcursul derulării procedurii de atribuire a contractului de achiziție publică sau, în cazul în care vom fi desemnați câștigători, pe parcursul derulării contractului de achiziție publică.

4. De asemenea, declar că informațiile furnizate sunt complete și corecte în fiecare detaliu și înțeleg că autoritatea contractantă are dreptul de a solicita, în scopul verificării și confirmării declarațiilor, situațiilor și documentelor care însoțesc oferta, orice informații suplimentare în scopul verificării datelor din prezenta declarație.

5. Subsemnatul autorizez prin prezenta orice instituție, societate comercială, bancă, alte persoane juridice să furnizeze informații reprezentanților autorizați ai (denumirea și adresa autorității contractante) cu privire la orice aspect tehnic și financiar în legătură cu activitatea noastră.

Operator economic,

.....

(semnătură autorizată)

Formular nr. 10A

Operator economic

.....
(denumirea/numele)

Calea Marasesti, nr. 157, Bacau, Romania
Tel: 0234/542.411 ; fax: 0234/545.753

17/24



MINISTERUL EDUCAȚIEI NAȚIONALE

UNIVERSITATEA „VASILE ALECSANDRI” DIN BACĂU

Calea Mărășești, Nr. 157, Bacău, 600115
Tel. ++40-234-542411, fax ++40-234-545753
e-mail: rector@ub.ro , <http://www.ub.ro>



FORMULAR DE OFERTĂ

Către

(denumirea autorității contractante și adresa completă)

Domnilor,

1. Examinând documentația de atribuire, subsemnații, reprezentanți ai ofertantului _____ (denumirea/numele ofertantului), ne oferim ca, în conformitate cu prevederile și cerințele cuprinse în documentația mai sus menționată, să închiriem fără opțiune de cumpărare spațiul aferent reperului/lotului nr.se menționează lotul din caietul de sarcini, pentru suma de _____ ((suma în litere și în cifre, precum și moneda ofertei), platibilă lunar.

2. Ne angajăm ca, în cazul în care oferta noastră este stabilită câștigătoare, să constituim în termen de 5 zile garanția de buna execuție.

3. Ne angajăm să menținem această ofertă valabilă pentru o durată de _____ zile (durata în litere și cifre), respectiv până la data de _____ (ziua/luna/anul), și ea va rămâne obligatorie pentru noi și poate fi acceptată oricând înainte de expirarea perioadei de valabilitate.

4. Până la încheierea și semnarea contractului de închiriere, această ofertă, împreună cu comunicarea transmisă de dumneavoastră, prin care oferta noastră este stabilită câștigătoare, vor constitui un contract angajant între noi.

5. Precizăm că:

depunem ofertă alternativă, ale cărei detalii sunt prezentate într-un formular de ofertă separat, marcat în mod clar "alternativă";

nu depunem ofertă alternativă.
(se bifează opțiunea corespunzătoare)

6. Am înțeles și consimțim ca, în cazul în care oferta noastră este stabilită ca fiind câștigătoare, să constituim garanția de buna execuție în conformitate cu prevederile din documentația de atribuire.

7. Înțelegem că nu sunteți obligați să acceptați oferta cu cel mai scăzut preț sau orice altă ofertă pe care o puteți primi.

Data ____/____/____

_____, în calitate de _____, legal autorizat să semnez oferta pentru și în numele _____ (denumirea/numele operatorului economic).



MINISTERUL EDUCAȚIEI NATIONALE

UNIVERSITATEA „VASILE ALECSANDRI” DIN BACĂU

Calea Mărășești, Nr. 157, Bacău, 600115
Tel. ++40-234-542411, fax ++40-234-545753
e-mail: rector@ub.ro , <http://www.ub.ro>



CLAUZE CONTRACTUALE

CONTRACT DE ÎNCHIRIERE

Nr. _____ / _____

I. PĂRȚILE CONTRACTANTE

UNIVERSITATEA „VASILE ALECSANDRI” DIN BACĂU, strada **Calea Mărășești, nr. 157**, telefon **0234/542411**, fax: **0234/545753**, cod fiscal **4278094**, cont **RO74TREZ061504601X000440**, deschis la Trezoreria Bacău reprezentată prin **prof. univ. dr. ing. Valentin NEDEFF**, în funcția de **Rector**, în calitate de **LOCATOR**, pe de o parte,

și

Societatea Comercială....., cu sediul social în, Str., nr., județul, înmatriculată în Registrul Comerțului sub nr., având contul IBAN nr. deschis la Banca și codul fiscal, prin reprezentanți legali, în calitate de **LOCATAR**

Am încheiat prezentul contract de închiriere cu respectarea următoarelor clauze:

II. OBIECTUL CONTRACTULUI

2.1. Obiectul contractului îl constituie folosința spațiului aferent reperului/lotului nr. din caietul de sarcini și situat în cadrul campusului Spiru Haret nr. 8.

2.2. Predarea – primirea spațiului ce face obiectul prezentului contract se va face pe bază de proces – verbal care va deveni parte integrantă în contract.

2.3. Locatarul se obligă să folosească exclusiv spațiul închiriat pentru desfășurarea următoarelor activități comerciale: vânzarea de cafea și bauturi racoritoare.

III. DURATA ÎNCHIRIERII

3.1. Termenul închirierii începe la data de și se termina la data de 31.12.2014.

3.2. La data de 31.12.2014 închirierea încetează de plin drept, fără nicio altă formalitate prealabilă, dacă cu cel puțin 30 de zile înainte de expirarea termenului de

Calea Marasesti, nr. 157, Bacau, Romania
Tel: 0234/542.411 ; fax: 0234/545.753

19/24



MINISTERUL EDUCAȚIEI NAȚIONALE

UNIVERSITATEA „VASILE ALECSANDRI” DIN BACĂU

Calea Mărășești, Nr. 157, Bacău, 600115
Tel. ++40-234-542411, fax ++40-234-545753
e-mail: rector@ub.ro , <http://www.ub.ro>



închiriere durată contractului nu a fost prelungită în mod expres, prin act adițional, semnat de ambele părți contractante.

3.3. După încetarea valabilității prezentului contract, prevederile acestuia vor continua să guverneze obligațiile neîndeplinite, asumate de părțile semnatare.

IV. CHIRIA

4.1. Chiria pentru spațiul închiriat este de **lei/mp/lună/locatie**.

4.2. Plata chiriei se va plăti lunar și anticipat, ziua scadenței plății fiind ziua de 25 a fiecărei luni, pentru luna următoare. Obligația de plată a chiriei este exigibilă de plin drept, prin simplul fapt al trecerii timpului, fără nicio formalitate prealabilă, fără punere în întârziere și fără termen de grație. Chiria pentru prima lună se va plăti la semnarea contractului.

4.3. Chiria astfel stabilită se renegociază periodic, în funcție de evoluția prețurilor, tarifelor pe piață și/sau fluctuațiile monetare.

4.4. Cheltuielile de întreținere și exploatare pentru spațiile de folosință comună a imobilului, precum și utilitățile corespunzătoare spațiului închiriat și folosit în exclusivitate se datorează separat, ele urmând a fi plătite odată cu chiria până la data de 25 ale lunii în curs.

4.5. Plata chiriei se va face cu ordin de plată în contul locatarului sau în numerar la casieria Universității „VASILE ALECSANDRI” din Bacău.

4.6. Neplata chiriei în termen autorizează pe locatar să perceapă penalități de întârziere de 0.01 % pe zi, calculate la valoarea chiriei și să solicite rezilierea contractului și evacuarea silită a locatarului. Același regim va fi aplicat și pentru neplata contravalorii utilităților aferente spațiului închiriat.

4.7. Conform prezentului contract, totalul penalităților pentru întârziere în decontare poate depăși cuantumul sumei asupra căreia sunt calculate.

4.8. În cazul în care locatarul întârzie efectuarea plății chiriei convenite cu mai mult de 60 de zile calendaristice, locatarul este îndreptățit ca, pe lângă recuperarea debitelor restante și perceperea penalităților și daunelor-interese corespunzătoare, să dispună unilateral încetarea închirierii și rezilierea de plin drept a contractului fără somație, fără punere în întârziere, fără acordarea vreunui termen de grație și fără pronunțarea unei hotărâri judecătorești.

4.9. Pentru orice întârziere în plată, executarea silită a locatarului se va face pe baza prezentului contract, ce constituie titlu executoriu, prin acordul de voință al părților.

4.10. În afara penalităților contractuale prevăzute la punctul 4.6 locatarul are dreptul de a cere și primi daune-interese pentru neexecutarea totală sau parțială a contractului, sub forma daunelor moratorii în cuantum de 0,01% din suma datorată, precum și daune compensatorii, până la acoperirea efectivă a prejudiciului creat ca urmare a îndeplinirii cu întârziere sau a neîndeplinirii obligațiilor asumate de locatar.



MINISTERUL EDUCAȚIEI NAȚIONALE

UNIVERSITATEA „VASILE ALECSANDRI” DIN BACĂU

Calea Mărășești, Nr. 157, Bacău, 600115
Tel. ++40-234-542411, fax ++40-234-545753
e-mail: rector@ub.ro , <http://www.ub.ro>



V. OBLIGAȚIILE LOCATORULUI

5.1. Locatorul se obligă:

- a. să predea obiectul închirierii descris la art. 2.1 din contract la data de când va încheia procesul – verbal de predare – primire în două exemplare;
- b. să asigure folosința obiectului închirierii pe toată durata contractului.
- c. să efectueze reparațiile pentru a menține spațiul care a fost închiriat în starea de întrebuințare, fără ca aceste reparații să dureze mai mult de 40 de zile. Reparațiile curente sunt efectuate de locatar;
- d. să asigure condițiile de lumină, căldură și electricitate, plata acestora fiind efectuată de locatar;
- e. să plătească impozitele și alte sarcini de natură fiscală percepute pentru bunul închiriat.

VI. OBLIGAȚIILE LOCATARULUI

6.1. Locatarul garantează locatorului îndeplinirea tuturor obligațiilor asumate prin prezentul contract, incluzând și următoarele obligații și răspunderi:

- a. să folosească spațiul conform destinației prevăzute în prezentul contract și să-l întrețină cu grija și diligența bunului gospodar, conservând valoarea acestuia pe toată durata contractului;
- b. să execute la timp și în bune condiții, pe cheltuiala sa, toate lucrările de întreținere și de reparații curente, inclusiv pentru degradările produse din culpa sa, după obținerea în prealabil a acordului scris al locatorului;
- c. să păstreze integritatea spațiului închiriat, să-l întrețină în mod corespunzător, să nu-l modifice fără consimțământul prealabil al locatorului, să nu-l strice, deterioreze sau degradeze;
- d. să asigure funcționarea în deplină siguranță a instalațiilor și să obțină toate avizele prevăzute de lege și normele în vigoare (aviz PSI, aviz sanitar, aviz de protecția mediului, aviz ISCIR, aviz de evacuare ape uzate etc.);
- e. să plătească chiria și cotele din cheltuielile comune – energie electrică, precum și alte cheltuieli care rezultă din folosința părților și instalațiilor comune ale clădirii;
- f. să respecte cu strictețe destinația spațiului închiriat, normele igienico-sanitare, de pază, de prevenire și stingere a incendiilor, de încărcare, stabilitate și funcționalitate corespunzător specificului activității desfășurate, precum și orice alte dispoziții legale în vigoare, răspunzând de orice fel de pagube produse din culpa sa;
- g. să nu cesioneze acest contract de închiriere și să nu subînchirieze fără consimțământul locatorului;
- h. să permită reprezentanților locatorului să controleze periodic modul cum este folosit și întreținut spațiul închiriat;
- i. la încetarea și/sau la rezilierea contractului, locatarul se obligă să elibereze spațiul prevăzut la art.2.1 și să-l predea deîndată locatorului în stare perfectă de

Calea Marasesti, nr. 157, Bacau, Romania
Tel: 0234/542.411 ; fax: 0234/545.753

21/24



MINISTERUL EDUCAȚIEI NAȚIONALE

UNIVERSITATEA „VASILE ALECSANDRI” DIN BACĂU

Calea Mărășești, Nr. 157, Bacău, 600115
Tel. ++40-234-542411, fax ++40-234-545753
e-mail: rector@ub.ro , <http://www.ub.ro>



funcționare, neocupat, curat și igienizat, gratuit și liber de orice sarcini și/sau obligații, pe bază de proces-verbal de predare-primire.

j. nerespectarea prevederilor de la art.6.1 lit.i din prezentul contract duce la încetarea închirierii și rezilierea de plin drept a prezentului contract, în aceleași condiții ca și rezilierea reglementată de art. 4.8.

k. în cazul nerespectării prevederilor de la art.6.1 lit.i din prezentul contract, locatarul se obligă să plătească lunar locatorului – drept „contravaloare a lipsei de folosință” – o sumă egală cu chiria, până la eliberarea completă și predarea spațiului deținut.

VII. RĂSPUNDEREA CONTRACTUALĂ

7.1. Părțile contractante se obligă să acționeze cu bună-credință, în nume și pe cont propriu, pentru îndeplinirea obligațiilor asumate, neavând nici un drept de a crea obligații una în sarcina celeilalte.

7.2. Neexecutarea, executarea necorespunzătoare sau cu întârziere a obligațiilor contractuale de către una dintre părți dă dreptul celeilalte părți la despăgubiri, stabilite conform prezentului contract și dispozițiilor legale în vigoare.

7.3. Locatarul are dreptul de retenție asupra spațiului închiriat pentru reparațiile privind elementele de construcții și instalații făcute spațiului închiriat sau alte cheltuieli care sunt în sarcina locatorului.

VIII. ALTE CLAUZE

8.1. Locatarul are dreptul să instaleze echipamentele fără să degradeze clădirea.

8.2. La încetarea contractului de închiriere, locatarul trebuie să îndepărteze cu atenție tot echipamentul și să readucă spațiul în aceeași stare ca la data la care a fost închiriat, exceptând uzura normală.

8.3. Pe durata derulării contractului, părțile semnatare se obligă să-și comunice reciproc orice modificare de denumire, statut juridic, adresă sediu, număr de telefon/fax, cont bancar sau orice altă mențiune consemnată în Registrul comerțului pe seama lor, sub sancțiunea neluării în considerare a datelor necomunicate.

8.4. Orice notificări sau comunicări adresate locatarului, ce vizează executarea contractului de față, vor fi făcute de locator la sediul social declarat de locatar în prezentul contract.

8.5. Garanția de buna executie se eliberează în termen de 10 zile lucratoare de la expirarea perioadei contractuale sau de la încetarea de comun acord a contractului. Pe parcursul contractului garanția de buna executie poate fi folosită și pentru platirea chiriei lunare, numai prin notificare în prealabil a locatarului și numai cu condiția ca reintregirea acesteia să se facă în termen de maxim 30 de zile de la folosirea acesteia.



MINISTERUL EDUCAȚIEI NAȚIONALE

UNIVERSITATEA „VASILE ALECSANDRI” DIN BACĂU

Calea Mărășești, Nr. 157, Bacău, 600115
Tel. ++40-234-542411, fax ++40-234-545753
e-mail: rector@ub.ro , <http://www.ub.ro>



IX. FORȚA MAJORĂ

9.1. Forța majoră exonerează părțile contractante de îndeplinirea parțială sau totală a obligațiilor ce le revin, conform prevederilor prezentului contract.

9.2. Prin forță majoră se înțelege orice împrejurare externă, independentă de voința părților, absolut impredictibilă și insurmontabilă, apărută după intrarea în vigoare a contractului și care împiedică în mod obiectiv și absolut părțile să-și execute integral sau parțial obligațiile contractuale. Blocajul financiar, încetarea plăților, insolvabilitatea sau orice altă situație similară cu cele menționate anterior nu constituie cazuri de forță majoră.

9.3. Intervenirea cazului de forță majoră trebuie comunicată în scris celeilalte părți și probată, în termen de cel mult 10 zile de la ivire, sub sancțiunea neluării în considerare. Încetarea cazului de forță majoră trebuie comunicată asemănător, în termen de 5 zile.

9.4. Partea contractantă ce invocă prezentul articol are obligația de a notifica și a proba celeilalte părți, imediat și în mod complet, producerea cazului de forță majoră, răspunzând de luarea tuturor măsurilor care se impun, în vederea limitării consecințelor. Existența cazului de forță majoră trebuie probată prin certificat constatator emis de Camera de Comerț și Industrie sau de orice autoritate publică competentă, sub sancțiunea neluării în considerare. Dacă forța majoră acționează sau se estimează că va acționa o perioadă mai mare de 6 luni, fiecare parte va avea dreptul să notifice celeilalte părți încetarea deplin drept a prezentului contract, fără ca vreuna dintre părți să poată pretinde celeilalte daune-interese.

X. SOLUȚIONAREA LITIGIILOR

10.1. Părțile au convenit că toate neînțelegerile privind validitatea prezentului contract sau rezultate din interpretarea, executarea ori încetarea acestuia să fie rezolvate pe cale amiabilă.

10.2. În cazul în care rezolvarea eventualelor litigii nu este posibilă pe cale amiabilă, părțile se vor adresa instanțelor judecătorești.

10.3. Prezentul contract, împreună cu anexele sale care fac parte integrantă din cuprinsul său, reprezintă voința părților și înlătură orice înțelegere verbală dintre acestea, anterioară sau ulterioară încheierii lui.



MINISTERUL EDUCAȚIEI NAȚIONALE

UNIVERSITATEA „VASILE ALECSANDRI” DIN BACĂU

Calea Mărășești, Nr. 157, Bacău, 600115
Tel. ++40-234-542411, fax ++40-234-545753
e-mail: rector@ub.ro , <http://www.ub.ro>



Prezentul contract s-a încheiat astăzi, în 2 (două), câte unul pentru fiecare parte.

Locator,

Locatar,

**UNIVERSITATEA „VASILE ALECSANDRI”
DIN BACĂU**

**Rector,
Prof.univ.dr.ing. Valentin NEDEFF**

**Director General Administrativ,
Ing.Ioan Ciprian DRUGĂ**

**Contabil Sef,
Ec.Gabriela SERBAN**

**Oficiul Juridic,
Cons.jur.Emil BALINT**